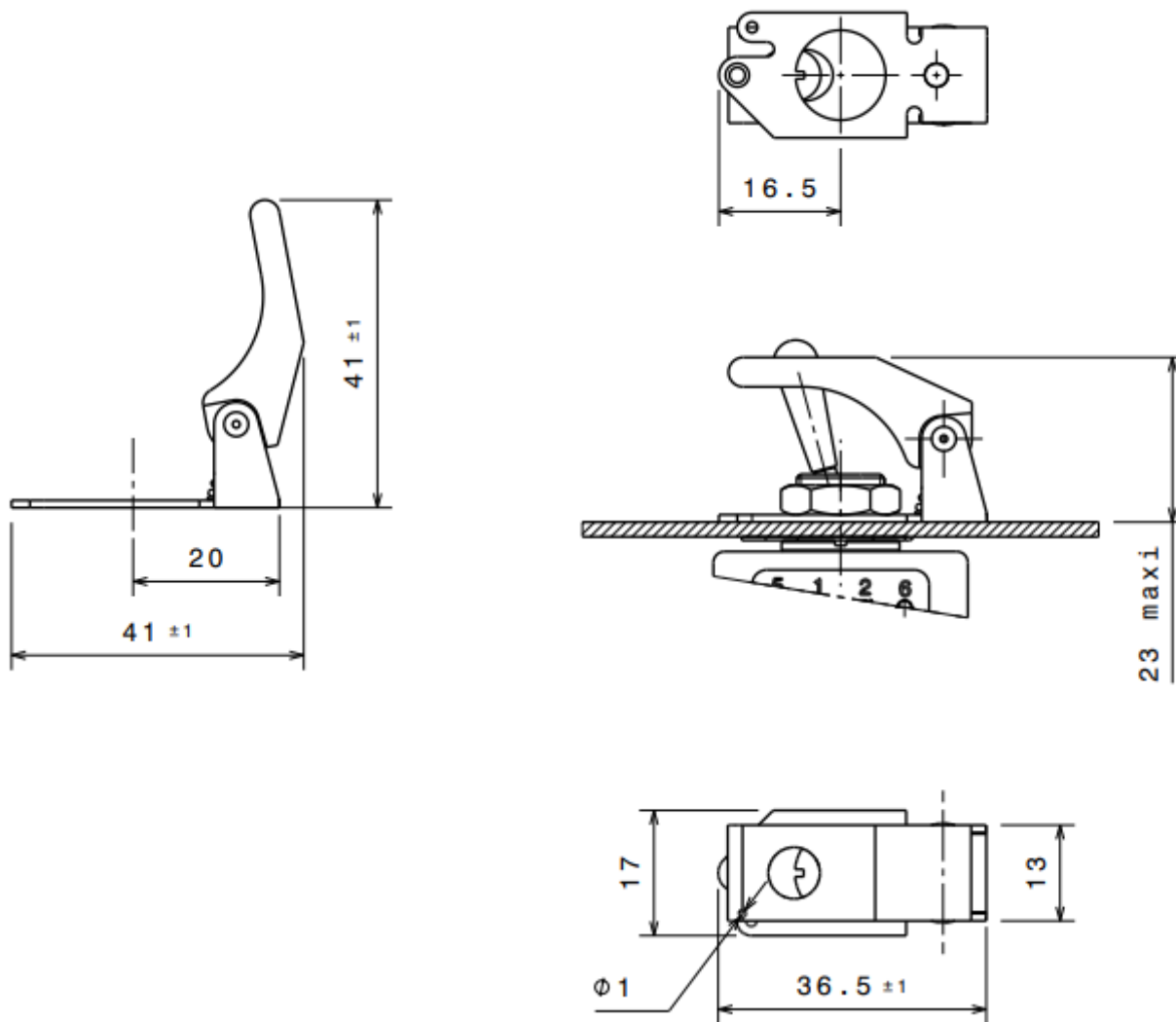

GENERALS CHARACTERISTICS CARACTERISTIQUES GENERALES

- **Safety cover for lever switch, operated by closing the cover**
Cache de sécurité pour manipulateur à levier, manœuvré par la fermeture du cache.
- **Mounting through the switch housing**
Fixation par la cheminée du manipulateur.
- **Base in black anodized light alloy**
Socle en alliage léger, anodisé noir
- **Cover body in light alloy, matte black paint according to FS 37038**
Corps de cache en alliage léger, peinture noir mat suivant FS 37038
- **Weight** **9.5 g max**
Masse

MOUNTING STYLES
TYPES DE CONFIGURATIONDimensions are in mm
General tolerances, ± 0.5 mmNUMBERING SYSTEM
SYSTEME DE REFERENCES

Color of the cache body / Couleur du corps de cache	Product references / Références produits
	151-X
Matte black according to FS 37038 / Noir mat suivant FS 37038	151-0
Matte red RAL 3031 / Rouge ral 3031 mat	151-6
Green RAL 6005 / Vert ral 6005	151-7
Matte black according to FS 37038 with orange stripes / Noir mat suivant FS 37038 zébrée orange	151-04
Matte black according to FS 37038 with yellow stripes / Noir mat suivant FS 37038 zébrée jaune	151-08